

Sleutelplankje „Kapitein Clark“



Naam:		Groep/klas:	
Inhoud:		Onderdelen:	Gereedschap:
1 lat	300 / 50 / 15 mm	A	potlood, Liniaal, passer
1 triplex plank	165 / 100 / 4 mm	C, D	boormachine, Boorjete Ø 2 mm
1 triplex plank	210 / 45 / 4 mm	B	eventueel Ø 6 mm, Ø 8 mm
5 schroefhaken			lijmklem / lijmtang
			lijm, houtlijm
			toffelzaag, figuurzaag, houtvijl
			schuurpapier
			schaar, tang

HANDLEIDING:**1. WE BEGINNEN MET HET OPTEKENEN VAN DE VORMEN:**

Het schip (C) en de golf (D) worden uit het triplex (165 x 100 x 4 mm) gezaagd, de vuurtoren (B) uit het triplex (210 x 45 x 4 mm). Breng eerst de vormen op het triplex over. Met een balpen teken je de vormen na, daarbij goed aandrukken. De vorm wordt zo in het triplex gedrukt. Met een potlood teken je de lijnen op het triplex na. Hierdoor worden de lijnen duidelijk zichtbaar.

2. DE GATEN BOREN:

In het zeil van deel (C) en de vuurtoren (B) „boven“ wordt een gat \varnothing 8 mm geboord. De onderste twee gaten van de vuurtoren (B) hebben een \varnothing van 6 mm. De gaten kun je ook met een kleine boor voorboren en met een figuurzaag uitzagen.

3. UITZAGEN:

Eerst de golf (D), daarna het schip (C) en de vuurtoren (B) met de figuurzaag uitzagen. De gezaagde randen met schuurpapier nawerken.

4. HET HOUTEN PLANKJE (A):

In het houten plankje (A) volgens tekening achter 5 gaten \varnothing 2 mm optekenen en boren. De hoeken van het plankje goed afschuinen en de 5 schroefhaken indraaien.

5. HET SLEUTELPLANKJE IN ELKAAR LIJMEN:

De onderdelen volgens de afbeelding aan elkaar lijmen en goed laten...



DROGEN

Nogmaals alle onderdelen naschuren.

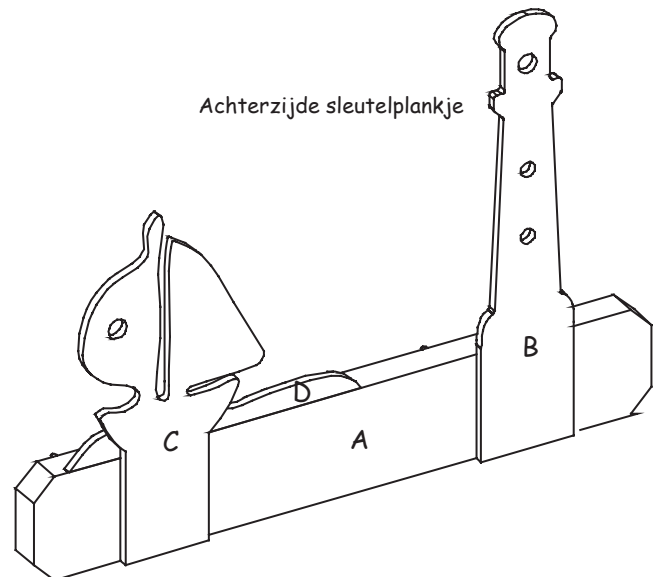
**6. TIP VOOR DE PROFESSIONAL:**

De kleuren worden door een laagje lak extra mooi. Daarnaast beschermt een laklaag je sleutelplankje permanent. Tijdens het schilderen, ga je als volgt te werk:

1. Grondlaag aanbrengen: met een penseel de lak dun aanbrengen
2. Laten drogen
3. Met (lak)schuurpapier schuren, korrel 200 of hoger
4. Een deklak aanbrengen.

Veel plezier en succes gewenst!!!

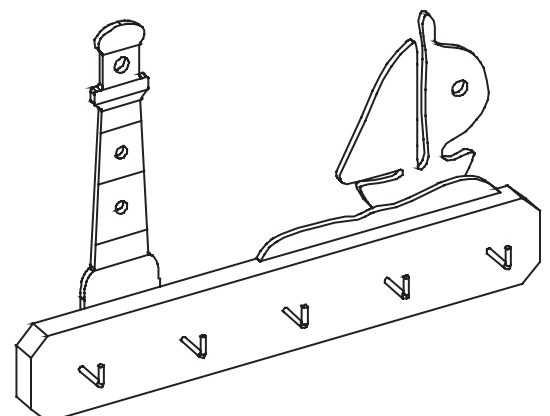

Aanzicht

